

« Apprendre à trier
les déchets en
s'amusant »

« Tri des déchets »
est un jeu éducatif et
ludique permettant
aux enfants
d'apprendre à trier
les déchets

TRI DES DECHETS LE JEU

Manuel d'utilisation pour les adultes

Composants du plateau de jeu

Le plateau de jeu est composé de :

1. Le CPX
2. Le boîtier de piles
3. Les boutons « déchets »
4. Les poubelles

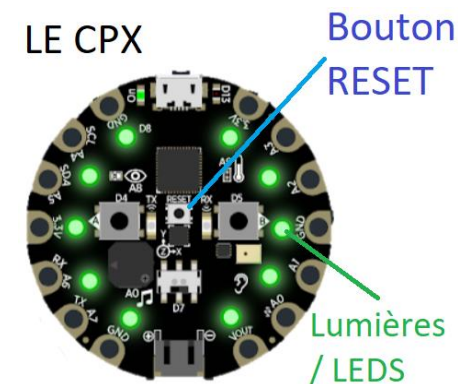

LÉON LE HÉRISSON APPREND

LE TRI DES DÉCHETS

Une histoire pour apprendre à trier les
déchets en s'amusant



Comment jouer

Le jeu « Tri des déchets » est
accompagné d'un livret
racontant l'histoire de Léon le
Hérisson.

1. Choisissez un déchet en
appuyant dessus, puis ouvrez
une poubelle.
2. Si les lumières deviennent
vertes, vous avez trouvé la
bonne combinaison !
3. Si les lumières deviennent
rouges, fermez la poubelle et
recommencez en appuyant sur
le déchet.

Un jeu proposé par
Aurélié Arnoldi
et
Martina Salemma

...
Étudiantes du master
MALTT

...
Dans le cadre du cours STIC3

...
Université de Genève

Allumer le jeu

1. Sortez le boîtier de piles de sa
pochette.
2. Assurez-vous qu'il soit branché
au CPX.
3. Faites glisser le bouton sur
« ON ».
4. Commencez à jouer !

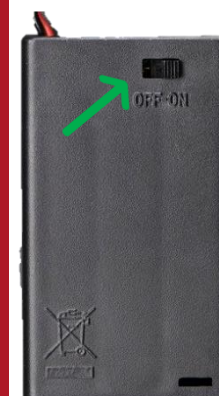

Que faire si les lumières sont vertes mais le jeu ne fonctionne pas ?

Dans ce cas, appuyez sur le bouton « reset » au centre du CPX.

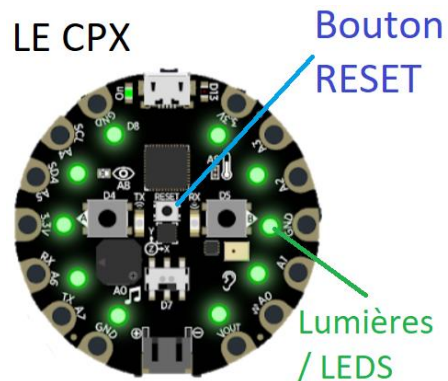

Pourquoi lors de la phase d'entraînement, aucune lumière ne s'allume ?

Si les lumières ne s'allument pas lors de la première association entre déchet et poubelle, c'est normal. Essayez de faire une deuxième association !
Si rien ne s'allume, référez-vous à la page précédente.



Que faire si le jeu ne fonctionne pas du tout ?

Vérifiez que vous avez bien positionné le boîtier à pile sur « ON ».
Si c'est le cas mais que le jeu ne fonctionne pas, positionnez le bouton sur « OFF », changez les piles, et recommencez.

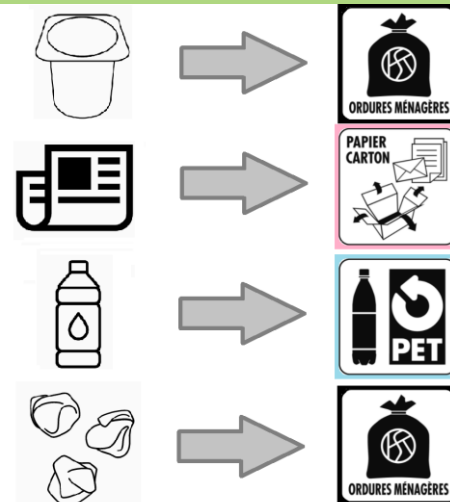

Et les solutions ?

Le pot de yaourt et les mouchoirs sales vont dans la poubelle noire.

La bouteille d'eau va dans la poubelle bleue.

Le journal va dans la poubelle rose.

Pourquoi aucun déchet ne va dans la poubelle verte ?

Car la poubelle verte est destinée au compost et aux déchets organiques, or aucun des déchets présents sur le plateau de jeu ne fait partie de cette catégorie.

Il s'agit d'un piège 😊



En savoir plus sur l'éducation au développement durable (EDD) sur le site EDU.GE.CH

